



# CrewProtect™20

## Sistema de descontaminación de aire multiamenaza

### INSTRUCCIONES DE INSTALACIÓN, OPERACIÓN Y MANTENIMIENTO

#### **⚠ PELIGRO**

Entienda el manual antes de usar. La operación de este dispositivo sin entender el manual y sin recibir la capacitación adecuada es un mal uso de este equipo. Obtenga información de seguridad en [tft.com/serial-number](http://tft.com/serial-number).

Este manual de instrucciones está destinado a familiarizar a los instaladores, usuarios finales y personal de mantenimiento con los procedimientos de operación, servicio y seguridad asociados con este producto. Este manual debe mantenerse disponible para todo el personal de operación y mantenimiento.



**TASK FORCE TIPS LLC**  
MADE IN USA · [tft.com](http://tft.com)

3701 Innovation Way, Valparaiso, IN 46383-9327 USA  
800-348-2686 · 219-462-6161 · Fax 219-464-7155

## TABLA DE CONTENIDO

- 1.0 SIGNIFICADO DE LAS PALABRAS DE LAS SEÑALES DE SEGURIDAD
- 2.0 INFORMACIÓN GENERAL
  - 2.1 IDENTIFICACIÓN DE PIEZAS
  - 2.2 ESPECIFICACIONES
- 3.0 INSTALACIÓN
  - 3.1 INSTALACIÓN DEL CARTUCHO
  - 3.2 MONTAJE
  - 3.3 CABLEADO
- 4.0 OPERACIÓN
- 5.0 GARANTÍA
- 6.0 MANTENIMIENTO
  - 6.1 CICLO DE VIDA DEL CARTUCHO
  - 6.1 CAMBIO DEL CARTUCHO
  - 6.2 ELIMINACIÓN DEL CARTUCHO
- 7.0 REPARAR
- 8.0 LISTA DE VERIFICACIÓN DE OPERACIÓN E INSPECCIÓN

**DANGER**

**PERSONAL RESPONSIBILITY CODE**

The member companies of FEMSA that provide emergency response equipment and services want responders to know and understand the following:





1. **Firefighting and Emergency Response are inherently dangerous activities** requiring proper training in their hazards and the use of extreme caution at all times.
2. **IT IS YOUR RESPONSIBILITY** to read and understand any user's instructions, including purpose and limitations, provided with any piece of equipment you may be called on to use.
3. **IT IS YOUR RESPONSIBILITY** to know that you have been properly trained in Firefighting and/or Emergency Response and in the use, precautions, and care of any equipment you may be called upon to use.
4. **IT IS YOUR RESPONSIBILITY** to be in proper physical condition and to maintain the personal skill level required to operate any equipment you may be called upon to use.
5. **IT IS YOUR RESPONSIBILITY** to know that your equipment is in operable condition and has been maintained in accordance with the manufacturer's instructions.
6. Failure to follow these guidelines may result in death, burns or other severe injury.

Fire and Emergency Manufacturers and Service Association, Inc.  
PO Box 147, Lynnfield, MA 01940 · [www.FEMSA.org](http://www.FEMSA.org)

© 2020 FEMSA. All Rights Reserved.

## 1.0 SIGNIFICADO DE LAS PALABRAS DE LAS SEÑALES DE SEGURIDAD

Un mensaje relacionado con la seguridad se identifica mediante un símbolo de alerta de seguridad y una palabra de advertencia para indicar el nivel de riesgo relacionado con un peligro en particular. Según ANSI Z535.6, las definiciones de las cuatro palabras de advertencia son las siguientes:

 <b>PELIGRO</b>	<b>PELIGRO</b> indica una situación peligrosa que, si no se evita, provocará la muerte o lesiones graves.
 <b>ADVERTENCIA</b>	<b>ADVERTENCIA</b> indica una situación peligrosa que, si no se evita, podría provocar la muerte o lesiones graves.
 <b>PRECAUCIÓN</b>	<b>PRECAUCIÓN</b> indica una situación potencialmente peligrosa que, si no se evita, podría provocar lesiones leves o moderadas.
 <b>AVISO</b>	<b>AVISO</b> se utiliza para abordar prácticas no relacionadas con lesiones físicas.

## 2.0 INFORMACIÓN GENERAL

El sistema de descontaminación del aire de cabina CrewProtect 20 está conectado al sistema de alimentación del vehículo para descontaminar el aire de la cabina cada vez que el camión está alimentado activamente. El reemplazo periódico de los cartuchos garantiza la máxima descontaminación de partículas dañinas, COV, virus, bacterias y moho.

### 2.1 IDENTIFICACIÓN DE PIEZAS

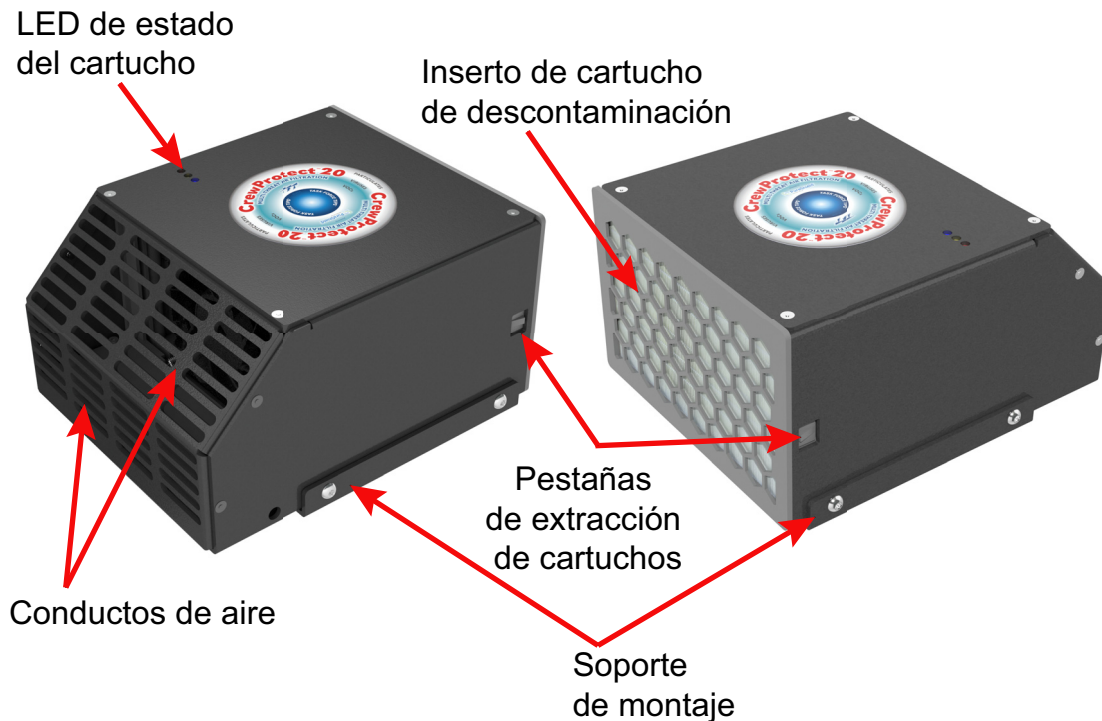

Figure 2.1

### 2.2 ESPECIFICACIONES

Dimensiones en pulgadas (mm)	7 x 6 x 4 (178 x 152 x 102)
Protección de descontaminación	Partículas, COV, virus, bacterias, moho
Indicador de estado del cartucho	LED tricolor
Tasa de flujo	20 CFM (nominal)
Presión operacional	1 Atmósfera
Consumo de corriente	1A @ 12V or .5A @ 24V
Consumo de potencia	12W (nominal)
Fusible recomendado	2A for 12V or 1A for 24V
Sonido (ventilador funcionando)	45 dB (nominal)

Table 2.2

### 3.0 INSTALACIÓN

#### 3.1 INSTALACIÓN DEL CARTUCHO

El cartucho se envía en la unidad con una envoltura protectora que lo cubre. Antes de poner en marcha la unidad, retire la envoltura protectora y vuelva a instalar el cartucho siguiendo las instrucciones de "Cambio del cartucho" en la página 7.

## AVISO

El envoltorio protector de plástico no debe quitarse de los cartuchos hasta que éstos estén listos para la instalación, ya que la efectividad del material molecular comienza a degradarse después de su exposición al oxígeno. Si no retira la envoltura protectora del cartucho antes de la instalación, la unidad se sobrecalentará y apagará debido a la falta de flujo de aire.

#### 3.2 MONTAJE

## ADVERTENCIA

Una unidad asegurada inadecuadamente puede salirse como resultado de una parada repentina o una colisión, causando lesiones o daños al equipo. Para reducir el riesgo de lesiones:

- Monte el dispositivo sobre un material de superficie capaz de soportar 50 libras en la dirección de desplazamiento del camión y 15 libras en cualquier otra dirección, según NFPA 1901.
- Utilice sujetadores de un tamaño, resistencia y longitud adecuados para sujetar el dispositivo de forma segura.

## AVISO

Para garantizar el flujo de aire y el funcionamiento adecuados de CrewProtect:

- Elija una ubicación donde haya al menos 1" de espacio libre alrededor de todos los conductos de aire.
- Mantenga los conductos de aire libres de obstrucciones por elementos sueltos como ropa, papel, suciedad o equipos.
- No coloque objetos pesados sobre la unidad.
- No utilice la unidad como estante.

1. Elija una ubicación de montaje.
2. Para garantizar la ubicación adecuada del orificio, use el soporte de montaje como plantilla.
  - A. Retire los (2) tornillos de los lados derecho e izquierdo de la unidad para separar el soporte de montaje de la unidad.
3. Asegure el soporte con (4) tuercas y pernos (no incluidos).
4. Asegure la unidad al soporte volviendo a colocar los tornillos que quitó en el paso 2A.

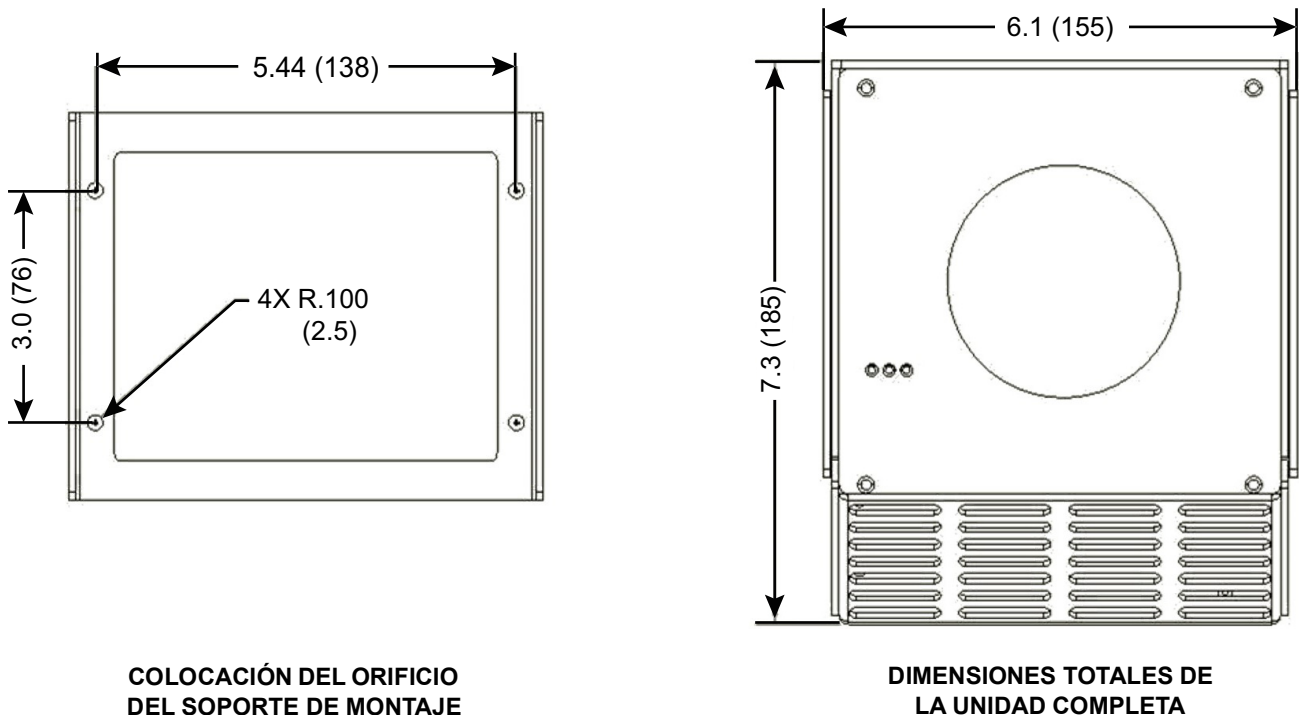

Figure 3.2

### 3.3 CABLEADO

El CrewProtect 20 está conectado al sistema eléctrico del camión, lo que permite la descontaminación continua del aire de la cabina mientras el camión está alimentado activamente. Utilice el diagrama de cableado proporcionado para garantizar un cableado adecuado.

## AVISO

**Siempre desconecte la alimentación antes de instalar o dar servicio a los componentes eléctricos. Si no lo hace, podría dañar las placas de circuito.**

Requisitos:

Calibre mínimo de cable - 18 AWG

Fusible mínimo

12V sistema - 2A fusible de acción lenta

24V sistema - 1A fusible de acción lenta

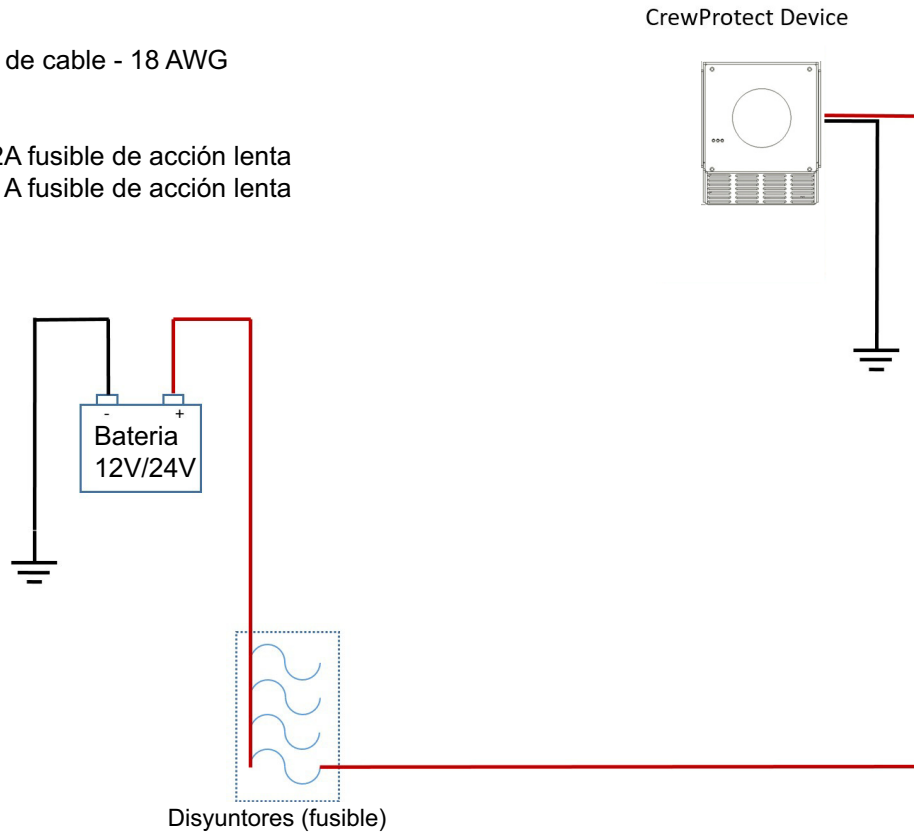

Figure 3.3

### 4.0 OPERACIÓN

Debido a que CrewProtect 20 está conectado directamente al sistema eléctrico del camión, se produce una descontaminación continua del aire durante todo el tiempo que el camión está alimentado activamente.

El reemplazo regular del cartucho garantiza una descontaminación óptima del aire. Consulte la sección 6.0 en la página 7 para obtener instrucciones sobre el ciclo de vida y el reemplazo del cartucho.

## 5.0 GARANTÍA

Task Force Tips LLC, 3701 Innovation Way, Valparaiso, Indiana 46383-9327 EE. UU. ("TFT") garantiza al comprador original de sus productos ("equipo"), y a cualquier persona a quien éste se transfiera, que el equipo estará libre de defectos en materiales y mano de obra durante un período de tres (3) años a partir de la fecha de compra. La obligación de TFT en virtud de esta garantía se limita específicamente a reemplazar o reparar el equipo (o sus piezas) que, según el examen de TFT, se demuestre que se encuentra en una condición defectuosa atribuible a TFT. Para calificar para esta garantía limitada, el reclamante debe devolver el equipo a TFT, en 3701 Innovation Way, Valparaiso, Indiana 46383-9327 EE. UU., dentro de un tiempo razonable luego de descubrir el defecto. TFT examinará el equipo. Si TFT determina que existe un defecto atribuible a ésta, TFT corregirá el problema dentro de un tiempo razonable. Si el equipo está cubierto por esta garantía limitada, TFT asumirá los gastos de reparación.

Si cualquier defecto atribuible a TFT bajo esta garantía limitada no se puede subsanar razonablemente mediante reparación o reemplazo, TFT puede optar por reembolsar el precio de compra del equipo, menos la depreciación razonable, en cumplimiento total de sus obligaciones bajo esta garantía limitada. Si TFT hace esta elección, el reclamante deberá devolver el equipo a TFT libre de toda carga y gravamen.

Esta es una garantía limitada. El comprador original del equipo, cualquier persona a la que éste se transfiera y cualquier persona que sea un beneficiario previsto o no previsto del equipo, no tendrá derecho a recuperar de TFT ningún daño consecuente o incidental por lesiones a personas y/o propiedad. como resultado de cualquier equipo defectuoso fabricado o ensamblado por TFT.

Se acuerda y se entiende que el precio indicado por el equipo es en parte una contraprestación para limitar la responsabilidad de TFT. Algunos estados no permiten la exclusión o limitación de daños incidentales o consecuentes, por lo que es posible que lo anterior no se aplique a usted.

TFT no tendrá ninguna obligación bajo esta garantía limitada si el equipo es, o ha sido, mal usado o descuidado (incluyendo la falta de mantenimiento razonable) o si ha habido accidentes en el equipo o si ha sido reparado o alterado por un tercero.

**ESTA ES UNA GARANTÍA EXPRESA LIMITADA SOLAMENTE. TFT EXPRESAMENTE NIEGA CON RESPECTO AL EQUIPO TODAS LAS GARANTÍAS IMPLÍCITAS DE COMERCIALIZACIÓN Y TODAS LAS GARANTÍAS IMPLÍCITAS DE ADECUACIÓN PARA UN PROPÓSITO PARTICULAR. NO HAY GARANTÍA DE NATURALEZA ALGUNA HECHA POR TFT MÁS ALLÁ DE LO ESTABLECIDO EN ESTE DOCUMENTO.**

Esta garantía limitada le otorga derechos legales específicos y también puede tener otros derechos que varían de un estado a otro.

## 6.0 MANTENIMIENTO

### 6.1 CICLO DE VIDA DEL CARTUCHO

El cartucho funcionará durante 1800 horas de uso continuo o 6 meses de uso intermitente. El estado actual del cartucho es controlado a través de las tres luces LED en la cara prominente del dispositivo con los siguientes estados:

Horas de uso continuo	or	Meses de uso intermitente	Color LED
0-1500		0-4.9	Azul Sólido
1501-1799		5-5.9	Amarillo Sólido
1800+		6+	Rojo Sólido

Table 6.0

## AVISO

Para asegurarse de que el dispositivo esté descontaminando de manera óptima el aire de la cabina, el cartucho debe cambiarse cuando el color del LED sea AMARILLO.

Cuando el indicador se vuelve ROJO, el dispositivo dejará de funcionar hasta que el cartucho se reemplace por uno nuevo.

### 6.1 CAMBIO DEL CARTUCHO

Para cambiar el cartucho:

1. Presione las pestañas del cartucho en ambos lados.
2. Retire el cartucho viejo de la unidad.
3. Coloque el cartucho nuevo en la unidad. El cartucho solo encaja en 1 orientación. Empuje el cartucho nuevo hasta que las pestañas encajen en su lugar.

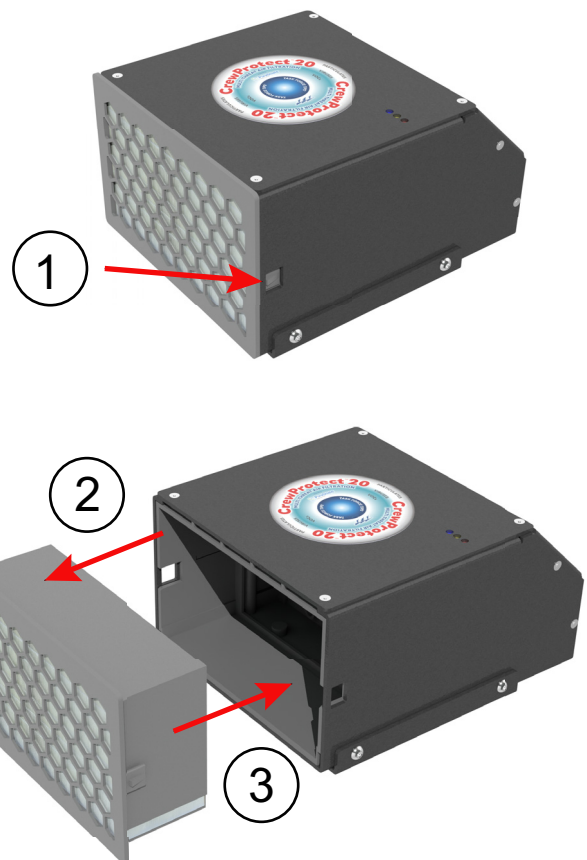

Figure 6.1

## AVISO

Todas las piezas de repuesto deben obtenerse de Task Force Tips y su red de distribuidores aprobados para garantizar el rendimiento y operación adecuados del dispositivo.

### 6.2 ELIMINACIÓN DEL CARTUCHO

El material del cartucho está diseñado para neutralizar las toxinas capturadas en el cartucho, haciéndolas no peligrosas. Los cartuchos usados se pueden desechar en la basura normal.

## 7.0 REPARAR

Hay servicio de fábrica disponible. Los equipos reparados en fábrica son reparados por técnicos experimentados, probados según las especificaciones originales y devueltos de inmediato. Todas las devoluciones requieren un número de autorización de devolución de mercancías (RGA). Llame al departamento de servicio de TFT al 1-800-348-2686 para solucionar el problema y, si es necesario, obtener un RGA e instrucciones para la devolución.

### **PRECAUCIÓN**

**Cualquier alteración al producto o sus marcas podría disminuir la seguridad y constituye un mal uso de este producto.**

## 8.0 LISTA DE VERIFICACIÓN DE OPERACIÓN E INSPECCIÓN

**ANTES DE CADA USO y ANTES DE SER DEVUELTO AL SERVICIO**, el CrewProtect 20 debe inspeccionarse según esta lista de verificación:

1. No hay daños evidentes, como piezas faltantes, rotas o sueltas, etiquetas dañadas, etc.
2. La unidad está bien sujeta al camión.
3. Las luces LED de estado que indican que el estado del cartucho están en el rango aceptable (azul o amarillo).
4. Todos los conductos de aire están limpios y sin obstrucciones.
5. El área alrededor del dispositivo está limpia y libre de residuos sueltos.
6. No hay objetos encima del dispositivo.
7. Todas las marcas son legibles.

### **ADVERTENCIA**

**Si el equipo falla en alguna parte de la lista de verificación, no es seguro para su uso y se debe corregir el problema antes de usarlo o volverlo a poner en servicio. Operar el equipo que ha fallado en la lista de verificación es un mal uso de este equipo.**